

|                      |                      |
|----------------------|----------------------|
| Jänte                | 230 V ~50Hz          |
| Teho                 | 80 W                 |
| Imuote               | 2,5 l/min            |
| Työnäe               | 560dB                |
| Lälmitylämjän leveys | 430 mm(16g (-57 kpa) |
| Limitylämjän leveys  | 1,5 mm               |
| Pussin leveys max.   | 295 mm               |

**Tekniset tiedot**

Laitte on tarkoitettu kotiloisuuskäyttöön elintarvikkeiden tyhjöpakkaukseen ja vakuumpussien sulkuamiseen.

**Käyttötarkitus**

**Tärkeitä turvallisuusohjeita**

**Varoitus!**

Lue ohjeet huolellisesti läpi ennen käyttöä.

Ohjeet vähentävät loukkaantumiseriskitä.

Tämä laiteita voivat käyttää vähintään 8-vuotiaat lapset ja sellaiset henkilöt, joiden fyysiset, aistiharvaat tai henkiset ominaisuudet ovat aiantunee tai jolla ei ole kokemusta jaitoa, jos heitä valvotaan tai heitä on opastettu käyttämään laitetta turvallisesti ja jos he ymmärtävät laitteen käyttöön liittyvät vaarat.

Lapset eivät saa leikkä lähteellä. Lapset eivät saa eivat lapset saa kytkeä laitetta pistorasian, puhdistaa laitetta ei saa tehdä laitteen hoitotompenpiteitä ilman valvontaa.

Irrota laite sähkövirrasta aina, jos jätät sen ilman valvontaa sekä kokoamisen, purkamisen tai puhdistamisen ajaksi.

**VAROITUS** – Laitteen erät osat voivat aiheuttaa palovammoja. Erityistä huomiota on kiinnitettävä, kun lapset ja herät ihmiset ovat läsnä.

Irrota laite sähkövirrasta aina, jos jätät sen ilman valvontaa sekä kokoamisen, purkamisen tai puhdistamisen ajaksi. Älä käytä laitetta palovammoja. Noudata varovaisuutta laitetta käytettäessä. Älä koskaan yritä korjata laitetta itse. Takuusuoisissa ota yhteys jälleenmyyjään tai takuusosastoomme.

7. Pidä laite pois ihmishänhähneiden, kuten uunien ja liesien, lähtevyiltä. Älä käytä laitetta kosteissa olosuhteissa.

8. Älä käytä laitetta marin käsini.

9. Laitetta tulee käyttää aina tasaisella ja tukevalla alustalla.

10. Älä öljyä laitetta.

11. Laitetta tai sen osia ei saa kastella tai upottaa veteen.

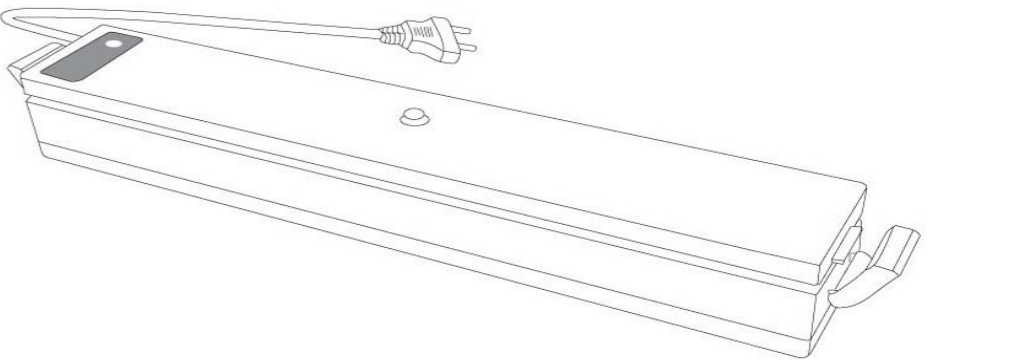

12. Käytä laitetta vain kädellä.

13. Käytä laitetta vain kädellä.

14. Käytä laitetta vain kädellä.

15. Käytä laitetta vain kädellä.

16. Käytä laitetta vain kädellä.

17. Käytä laitetta vain kädellä.

18. Käytä laitetta vain kädellä.

19. Käytä laitetta vain kädellä.

20. Käytä laitetta vain kädellä.

21. Käytä laitetta vain kädellä.

22. Käytä laitetta vain kädellä.

23. Käytä laitetta vain kädellä.

24. Käytä laitetta vain kädellä.

25. Käytä laitetta vain kädellä.

26. Käytä laitetta vain kädellä.

27. Käytä laitetta vain kädellä.

28. Käytä laitetta vain kädellä.

29. Käytä laitetta vain kädellä.

30. Käytä laitetta vain kädellä.

31. Käytä laitetta vain kädellä.

32. Käytä laitetta vain kädellä.

33. Käytä laitetta vain kädellä.

34. Käytä laitetta vain kädellä.

35. Käytä laitetta vain kädellä.

36. Käytä laitetta vain kädellä.

37. Käytä laitetta vain kädellä.

38. Käytä laitetta vain kädellä.

39. Käytä laitetta vain kädellä.

40. Käytä laitetta vain kädellä.

41. Käytä laitetta vain kädellä.

42. Käytä laitetta vain kädellä.

43. Käytä laitetta vain kädellä.

44. Käytä laitetta vain kädellä.

45. Käytä laitetta vain kädellä.

46. Käytä laitetta vain kädellä.

47. Käytä laitetta vain kädellä.

48. Käytä laitetta vain kädellä.

49. Käytä laitetta vain kädellä.

50. Käytä laitetta vain kädellä.

51. Käytä laitetta vain kädellä.

52. Käytä laitetta vain kädellä.

53. Käytä laitetta vain kädellä.

54. Käytä laitetta vain kädellä.

55. Käytä laitetta vain kädellä.

56. Käytä laitetta vain kädellä.

57. Käytä laitetta vain kädellä.

58. Käytä laitetta vain kädellä.

59. Käytä laitetta vain kädellä.

60. Käytä laitetta vain kädellä.

61. Käytä laitetta vain kädellä.

62. Käytä laitetta vain kädellä.

63. Käytä laitetta vain kädellä.

64. Käytä laitetta vain kädellä.

65. Käytä laitetta vain kädellä.

66. Käytä laitetta vain kädellä.

67. Käytä laitetta vain kädellä.

68. Käytä laitetta vain kädellä.

69. Käytä laitetta vain kädellä.

70. Käytä laitetta vain kädellä.

Pussiin pääsee ilmaa saumauksen jälkeen

1. Saumaus saattaa vuotaa, jos väliin on jäänyt muruja, rasvaa tai nestettä. Avaa pussi, puhdista ja suorista sauma-alue ja yritä saumausta uudelleen.

2. Ruoka pilaantuu nopeasti, jos pussiin pääsee ilmaa. Älä käytä ruokaa, jonka vakuumpussiin on päässyt ilmaa säilytyksen aikana.

3. Älä käytä laitetta veden kanssa.

4. Älä käytä laitetta veden kanssa.

5. Älä käytä laitetta veden kanssa.

6. Älä käytä laitetta veden kanssa.

7. Älä käytä laitetta veden kanssa.

8. Älä käytä laitetta veden kanssa.

9. Älä käytä laitetta veden kanssa.

10. Älä käytä laitetta veden kanssa.

11. Älä käytä laitetta veden kanssa.

12. Käytä laitetta vain kädellä.

13. Käytä laitetta vain kädellä.

14. Käytä laitetta vain kädellä.

**CE-vaatimustenmukaisuus**  
Tämä laite on suunniteltu ja valmistettu ja sitä myydään pienjännitedirektiivin ja sähkömagneettista yhteensopivuutta koskevan direktiivin vaatimusten mukaisesti. Siksi tuotteella on CE-merkintä ja sille on laadittu CE-vaatimustenmukaisuusvakuutus, joka on markkinoiden sääntelyviranomaisen saatavilla.

15. Käytä laitetta vain kädellä.

16. Käytä laitetta vain kädellä.

17. Käytä laitetta vain kädellä.

18. Käytä laitetta vain kädellä.

19. Käytä laitetta vain kädellä.

20. Käytä laitetta vain kädellä.

21. Käytä laitetta vain kädellä.

22. Käytä laitetta vain kädellä.

23. Käytä laitetta vain kädellä.

Tämä tuotteeseen, käyttöoppaaseen tai pakkaukseen merkitty symboli tarkoittaa, että tuotteeseen sovelletaan näitä säännöksiä. Kierrättämällä, materiaaleja uusiokäyttämällä tai muilla vanhojen laitteiden hyödyntämismenetelmillä autat edistämään ympäristönsuojelua.

24. Käytä laitetta vain kädellä.

25. Käytä laitetta vain kädellä.

26. Käytä laitetta vain kädellä.

27. Käytä laitetta vain kädellä.

28. Käytä laitetta vain kädellä.

29. Käytä laitetta vain kädellä.

30. Käytä laitetta vain kädellä.

31. Käytä laitetta vain kädellä.

32. Käytä laitetta vain kädellä.

33. Käytä laitetta vain kädellä.

34. Käytä laitetta vain kädellä.

35. Käytä laitetta vain kädellä.

36. Käytä laitetta vain kädellä.

37. Käytä laitetta vain kädellä.

38. Käytä laitetta vain kädellä.

39. Käytä laitetta vain kädellä.

40. Käytä laitetta vain kädellä.

41. Käytä laitetta vain kädellä.

42. Käytä laitetta vain kädellä.

43. Käytä laitetta vain kädellä.

44. Käytä laitetta vain kädellä.

45. Käytä laitetta vain kädellä.

46. Käytä laitetta vain kädellä.

47. Käytä laitetta vain kädellä.

48. Käytä laitetta vain kädellä.

49. Käytä laitetta vain kädellä.

50. Käytä laitetta vain kädellä.

51. Käytä laitetta vain kädellä.

52. Käytä laitetta vain kädellä.

53. Käytä laitetta vain kädellä.

54. Käytä laitetta vain kädellä.

55. Käytä laitetta vain kädellä.

56. Käytä laitetta vain kädellä.

57. Käytä laitetta vain kädellä.

58. Käytä laitetta vain kädellä.

59. Käytä laitetta vain kädellä.

60. Käytä laitetta vain kädellä.

61. Käytä laitetta vain kädellä.

62. Käytä laitetta vain kädellä.

63. Käytä laitetta vain kädellä.

64. Käytä laitetta vain kädellä.

65. Käytä laitetta vain kädellä.

66. Käytä laitetta vain kädellä.

67. Käytä laitetta vain kädellä.

68. Käytä laitetta vain kädellä.

69. Käytä laitetta vain kädellä.

70. Käytä laitetta vain kädellä.

71. Käytä laitetta vain kädellä.

72. Käytä laitetta vain kädellä.

73. Käytä laitetta vain kädellä.

74. Käytä laitetta vain kädellä.

75. Käytä laitetta vain kädellä.

76. Käytä laitetta vain kädellä.

77. Käytä laitetta vain kädellä.

78. Käytä laitetta vain kädellä.

79. Käytä laitetta vain kädellä.

80. Käytä laitetta vain kädellä.

**Muita käyttötapoja**

- Kylmähakkaua nyrjähdysten yms. hoitoon: Täytä pussi 2/3 vedellä ja sulje pussin suu saumaustoinnolla. Jäädyt pussi pakastimessa.

- Vakuumpakkaajaa voidaan käyttää myös tärkeiden dokumenttien, postimerkkien, valokuvien yms. säilytykseen.

- Pienten osien säilytyksessä kuumasaumattu pussi on kätevä; Keräilyesineet, Legopalikat, pienoismallien osat, ruuvit jne.

1. Irrota laite virtalähteestä aina ennen puhdistusta.

2. Laitetta ei saa upottaa veteen.

3. Vältä hankaavien puhdistusaineden käyttöä, sillä ne saattavat vahingoittaa laitetta.

4. Käytä mietoaa saippualluosta ja pehmeää liinaa laitteen puhdistamiseen.

5. Varmista, että laite on täysin kuiva ennen kuin käytät sitä puhdistamisen jälkeen.

**HUOM:**

• Hygieniasyistä älä uudelleen käytä vakuumpusseja, mikäli niissä on säilytetty raakaa lihaa, kalaa tai rasvaisia ruokia. Älä uudelleen käytä keitettyjä tai mikroaaltouunissa käytettyjä pusseja.

• Varo Botulismia! Vakuumpakkaamiseen liittyy harvinainen, mutta erittäin vakava ruokamyrkytysvaara. Vakuumpakattua lämminsavukala on erityinen riskielintarvike, mutta jotkut vihannekset ja liha voivat olla Botulismin lähteitä. Riittävä kylmä säilytys (alle +3C) antaa suojaa botulismia vastaan.

6. Käytä laitetta vain kädellä.

7. Käytä laitetta vain kädellä.

8. Käytä laitetta vain kädellä.

9. Käytä laitetta vain kädellä.

10. Käytä laitetta vain kädellä.

11. Käytä laitetta vain kädellä.

12. Käytä laitetta vain kädellä.

13. Käytä laitetta vain kädellä.

14. Käytä laitetta vain kädellä.

15. Käytä laitetta vain kädellä.

16. Käytä laitetta vain kädellä.

17. Käytä laitetta vain kädellä.

18. Käytä laitetta vain kädellä.

19. Käytä laitetta vain kädellä.

20. Käytä laitetta vain kädellä.

21. Käytä laitetta vain kädellä.

22. Käytä laitetta vain kädellä.

23. Käytä laitetta vain kädellä.

24. Käytä laitetta vain kädellä.

25. Käytä laitetta vain kädellä.

26. Käytä laitetta vain kädellä.

27. Käytä laitetta vain kädellä.

28. Käytä laitetta vain kädellä.

29. Käytä laitetta vain kädellä.

30. Käytä laitetta vain kädellä.

31. Käytä laitetta vain kädellä.

32. Käytä laitetta vain kädellä.

33. Käytä laitetta vain kädellä.

34. Käytä laitetta vain kädellä.

35. Käytä laitetta vain kädellä.

36. Käytä laitetta vain kädellä.

37. Käytä laitetta vain kädellä.

38. Käytä laitetta vain kädellä.

39. Käytä laitetta vain kädellä.

40. Käytä laitetta vain kädellä.

41. Käytä laitetta vain kädellä.

42. Käytä laitetta vain kädellä.

43. Käytä laitetta vain kädellä.

44. Käytä laitetta vain kädellä.

45. Käytä laitetta vain kädellä.

46. Käytä laitetta vain kädellä.

47. Käytä laitetta vain kädellä.

48. Käytä laitetta vain kädellä.

49. Käytä laitetta vain kädellä.

50. Käytä laitetta vain kädellä.

51. Käytä laitetta vain kädellä.

52. Käytä laitetta vain kädellä.

53. Käytä laitetta vain kädellä.

54. Käytä laitetta vain kädellä.

55. Käytä laitetta vain kädellä.

56. Käytä laitetta vain kädellä.

57. Käytä laitetta vain kädellä.

58. Käytä laitetta vain kädellä.

59. Käytä laitetta vain kädellä.

60. Käytä laitetta vain kädellä.

61. Käytä laitetta vain kädellä.

62. Käytä laitetta vain kädellä.

63. Käytä laitetta vain kädellä.

64. Käytä laitetta vain kädellä.

65. Käytä laitetta vain kädellä.

66. Käytä laitetta vain kädellä.

67. Käytä laitetta vain kädellä.

68. Käytä laitetta vain kädellä.

69. Käytä laitetta vain kädellä.

70. Käytä laitetta vain kädellä.

71. Käytä laitetta vain kädellä.

72. Käytä laitetta vain kädellä.

73. Käytä laitetta vain kädellä.

74. Käytä laitetta vain kädellä.