



mtx
AUTOMOTIVE

Matala hallitunkki, 2 tn

Låg domkraft, 2 t

Low jack, 2 t

Madal garaažitungraud, 2 t

Низкопрофильный подкатной домкрат, 2 т

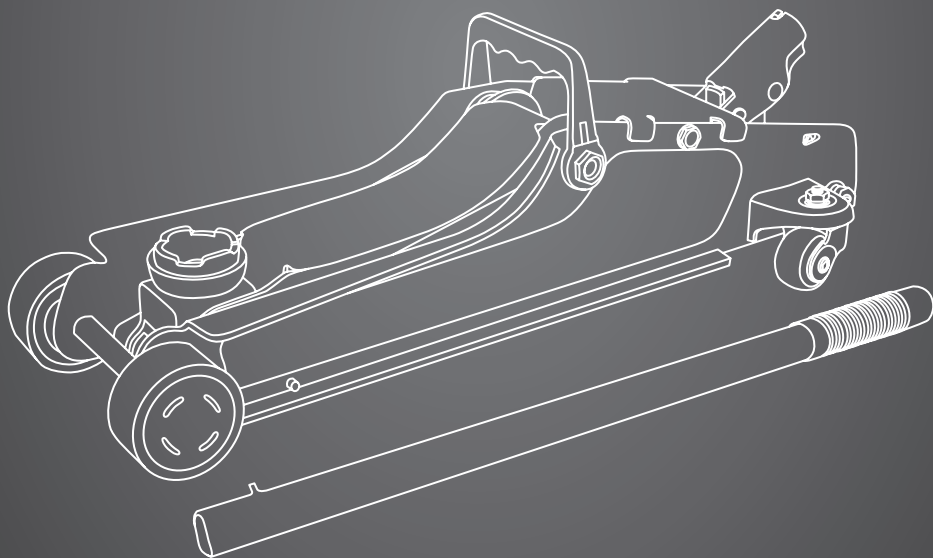

TUNKIN OSAT

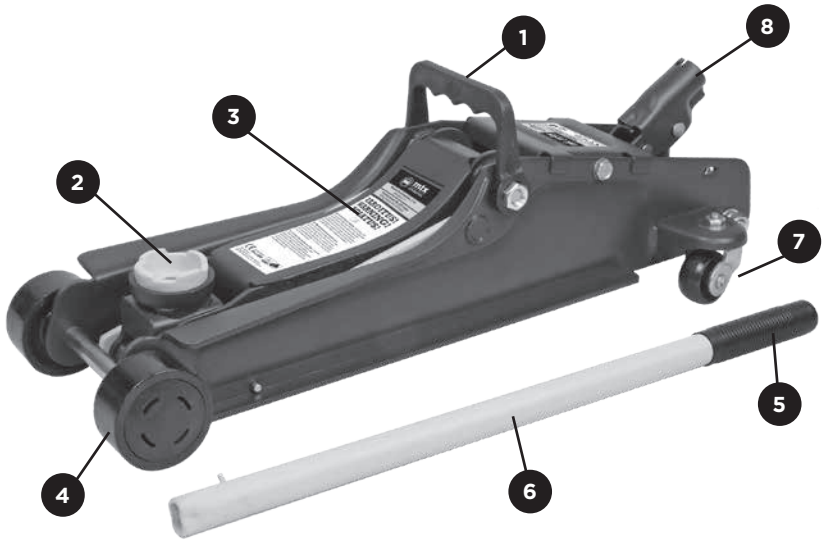

1. Kantokahva
2. Satula
3. Nostovarsi
4. Eturenkaat
5. Kädensija
6. Kahva
7. Takarenkaat
8. Kahvan liitäntä

TEKNISET TIEDOT

Suurin sallittu kuorma	2 000 kg
Vähimmäiskorkeus	85 mm
Enimmäiskorkeus	375 mm

KÄYTTÖOHJEET

NÄMÄ KÄYTTÖOHJEET SISÄLTÄVÄT TÄRKEÄÄ TURVALLISUUSTIETOA. LUE OHJEET HUOLELLA ENNEN KÄYTTÖÄ JA SÄÄSTÄ NE.

2 tonnin matala hallitunkki on käsikäyttöinen tunkki, joka on tarkoitettu ainoastaan tuote-etiketissä ilmoitetun maksimipainon mukaisen ajoneuvon nostamiseen. Tunkkia ei saa käyttää nostetun kuorman tukemiseen, vaan ajoneuvo tulee tukea tarkoitukseen sopivien tukien avulla.

Ennen käyttöä

Hydraulijärjestelmään voi jäädä kuljetuksen aikana ilmaa. Tyhjennä ilma seuraavalla tavalla:

- 1.** Avaa vapautusventtiili kääntämällä kahvaa vastapäivään.
- 2.** Pumppaa kahvaa ripeästi muutama kerta, jolloin ilman poistuu öljykanavista.
- 3.** Sulje venttiili kääntämällä kahvaa myötäpäivään ja pumpaamalla kahvaa.
- 4.** Jos varsi nousee, laite on käyttövalmis. Ellei se nouse, pumpkaa uudelleen.

Tunkin tarkistaminen

Tarkista hallitunkin yleiskunto ennen jokaista käyttöä. Tarkista, ettei tunkissa ole öljyvetoja, murtumia, halkeamia tai vääntymiä. Tarkista myös, etteivät osat ole löystyneet, ja ettei niitä puutu. Tarkista kaikki toiminnallisuudet, jotka vaikuttavat tunkin turvalliseen käyttöön. Jos tunkki on altistunut liian suurelle kuormalle tai iskuille, ammattilaisen on tarkistettava sen kunto ennen käyttöä. Älä käytä vaurioitunutta laitetta. Vain ammattilainen saa korjata laitteen. Suosittelemme että ammattilainen tarkastaa laitteen kerran vuodessa.

KÄYTTÖ

Tärkeää!

Tarkista oikea nostokohta ennen ajoneuvon nostamista sen ohjekirjasta.

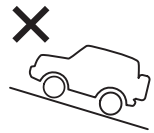
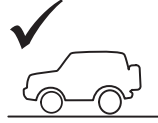
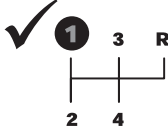

KUORMAN NOSTAMINEN

1. Laita ajoneuvo pysäköintivaihteelle ja kytke käsijarru päälle.
Varmista, että pyörät on kiilattu, ja ettei ajoneuvo pääse liikkumaan.
2. Sulje vapautusventtiili kääntämällä kahvaa myötäpäivään siihen asti, että kiertteet ottavat tiukasti vastaan.
3. Aseta tunkki kuorman alle niin, että se ei pääse lipsumaan eikä luistamaan.
Sijoita tunkin nostolevy ajoneuvon nostokohdan keskelle.
4. Nosta tunkkia, kunnes satula osuu kuormaan. Varmista, että kuorma on sijoiteltu tasaisesti.
5. Nosta kuorma haluttuun korkeuteen.
6. Aseta auton alle sopivat tuet. Suosittelemme autopukkien käyttöä. **ÄLÄ MENE AJONEUVON ALLE ENNEN KUIN TUET ON LAITETTU PAIKOILLEEN.** Aseta tuet valmistajan suosittelemiin kohtiin.

KUORMAN LASKEMINEN

1. Kun ajoneuvo on korjattu, nosta ajoneuvoa sen verran, että saat tuet poistettua.
Laske ajoneuvo hitaasti alas.
2. Avaa vapautusventtiili kääntämällä kahvaa HITAASTI vastapäivään.
Kun venttiili on avattu, satula ja kuorma laskeutuvat alas. Laske ajoneuvo hitaasti alas.
3. Kun tunkki on otettu pois kuorman alta, paina satula alas, ettei varsi pääse ruostumaan tai likaantumaan.



VAROITUS



Älä päästä kehonosia tunkin saranamekanismin lähelle.

Tärkeää!

Varmista tunkkia käyttäessäsi, että tunkki ja kuorma ovat koko ajan näkyvilläsi. Pidä puhelinta lähellä onnettomuuksien varalta ja soita tarvittaessa apua. Yleinen hätänumero on 112.

Jos tunkki jumiuuu ollessaan kuormitettuna, tue kuorma pukeilla. Käytä toista tunkkia kuorman laskemiseen.

KÄYTTÄJÄN VASTUU

Käyttäjän tulee ymmärtää laitteen mahdollisuudet ja rajoitukset. Kaikkien nostoon osallistuvien henkilöiden tulee olla asiantuntevia ja vastuuntuntoisia, jotta he voivat käyttää laitetta turvallisella tavalla. Käyttäjien on ymmärrettävä kaikki varoitukset. Säilytä ohjeet mahdollista myöhempää tarvetta varten. Kaikki varoitustarrat on pidettävä paikoillaan ja hyvässä kunnossa.



VAROITUS



1. Lue kaikki ohjeet ja varoitukset ennen tunkin käyttöä.
2. Älä ylikuormita tunkkia.
3. Tunkkia saa käyttää ainoastaan kovalla ja vakaalla alustalla.
4. Älä käytä tunkkia kaltevilla alustalla.
5. Tätä tunkkia saa käyttää vain nostamiseen. Kuorma on tuettava välittömästi.
6. Älä käytä tunkkia henkilönostimena. Älä käytä tunkkia silloin, jos ajoneuvon sisällä tai sen välittömässä läheisyydessä on ihmisiä.
7. Älä siirrä ajoneuvoa sen ollessa nostettuna.
8. Nosta ajoneuvoa vain suositelluista nostokohdista.
9. Jossain ajoneuvoissa on käytettävä sovitimia ennen nostoa.
10. Älä säädä itse tunkin paineventtiiliä tai tee mitään muutoksia tunkkiin.
11. Näitä ohjeita on noudatettava!

TURVALLISUUSOHJEITA ONNETTOMUUSTILANTEIDEN VÄLTÄMISEKSI

- Käytä tunkkia vain nostamiseen.
- Tue ajoneuvo tukien avulla.

HUOLTO

ÖLJYN LISÄÄMINEN

Laske satula alas ja aseta laite tasaiselle alustalle. Irrota täyttökorkki. Lisää öljyä täyttöaukon alareunan tasoon saakka. Laita korkki takaisin.

TÄRKEÄÄ!

Käytä vain laadukasta hydraulikkaöljyä. Älä käytä muita nesteitä.

VOITELU

Kaikki liikkuvat osat ja nivelet on voideltava säännöllisesti. Voitele nostovarren linkit ja renkaat.

PUHDISTUS

Puhdista tunkki miedolla saippualla (esim. autoshampoolla) ja pehmeällä harjalla. Älä koskaan puhdista tunkkia painepesurilla. Kuivaa tunkki kuivalla rievulla tai kankaalla. Huolellinen kuivaus suojaaa tunkin maalipintoja. Älä käytä kemiallisia, emäksisiä tai hankaavia puhdistusaineita, tai muitakaan tehopuhdistusaineita. Ne voivat vaurioittaa tunkin pintaa.

VARASTOINTI

Hallitunkkia on säilytettävä kuivassa tilassa. Sen on oltava vaakasuorassa, nostovarsi ja pumppausvipu ala-asennossa.

VIANETSINTÄ

ONGELMA	MAHDOLLISET SYYT	RATKAISU
Tunkki ei nosta kuormaa	Vapautusventtiili on auki tai se ei ole kunnolla kiinni Nostettavan kuorman paino on liian suuri	Varmista, että vapautusventtiili on täysin kiinni Nosta vain sallitun painoista kuormaa
Tunkki ei pidä kuormaa ylhäällä	Vapautusventtiili ei ole kunnolla kiinni Nostettavan kuorman paino on liian suuri Hydraulinen osa ei toimi	Varmista, että vapautusventtiili on täysin kiinni Nosta vain sallitun painoista kuormaa
Tunkkia ei saa laskeutumaan kuorman poiston jälkeen	Liikkuvat osat ovat jumiutuneet Palautusjousi on rikki tai juuttunut kiinni	Puhdista ja voitele liikkuvat osat Korjaa rikkinäiset osat uusilla
Nostokyky on liian heikko	Öljyä on liian vähän Järjestelmässä on ilmaa	Lisää öljyä Tyhjennä ilma
Tunkki ei nosta täyteen nostokorkeuteen asti	Öljyä on liian vähän	Lisää öljyä

TUNKIN HÄVITTÄMINEN

Laske öljy ulos ja hävitä se ympäristönsuojelumääräyksiä noudattaen. Tunkin voi tämän jälkeen kierrättää metallijätteenä.

TAKUU

- Tämä tuote on tarkoitettu vain yksityiskäyttöön.
- Jos tuotteessa on ongelmia, ole yhteydessä tuotteen myyneeseen liikkeeseen. Esitä tuotteen ostokuitti.
- Tuotteen takuu on voimassa 12 kuukautta ostopäivästä lukien.
- Takuu ei kata normaalia kulumista.
- Takuu ei kata vaurioita, jotka aiheutuvat tuotteen ohjeiden vastaisesta tai huolimattomasta käytöstä tai säilytyksestä.
- Takuu ei kata ulkoisen tekijän (esim. ukkosen tai tulvan) aiheuttamia vaurioita.
- Jos tuotetta on vuokrattu, takuu raukeaa.
- Takuun voimassaolon aikana tuote pyritään ensisijaisesti korjaamaan, tai korvataan uudella tuotteella.
- Takuu on voimassa EU:n alueella.

DOMKRAFTENS DELAR

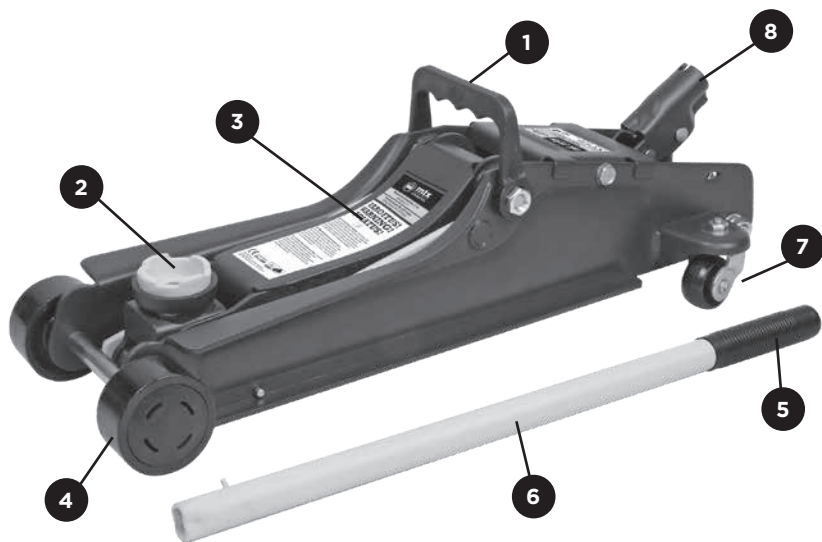

1. Bärhandtag
2. Sadel
3. Lyftarm
4. Framhjul
5. Handtag
6. Arm
7. Bakhjul
8. Armkoppling

TEKNISKA DATA

Största tillåtna last.....	2 000 kg
Min. höjd.....	85 mm
Max. höjd	375 mm

BRUKSANVISNINGAR

DESSA ANVISNINGAR INNEHÅLLER VIKTIG SÄKERHETSINFORMATION. LÄS ANVISNINGARNA NOGGRANT INNAN ANVÄNDNING OCH SPARA DEM.

Denna låga garagedomkraft med 2 tons kapacitet är en manuell domkraft som endast är avsedd för lyft av fordon med den maximala vikt som uppges på produktetiketten. Domkraften får inte användas för att stödja den upplyfta lasten, utan fordonet bör stödjas med lämpliga stöd.

Före användning

Det kan ha kommit in luft i hydraulsystemet under transporten. Avlufta systemet på följande sätt:

1. Öppna avlastningsventilen genom att vrida handtaget moturs.
2. Pumpa handtaget snabbt några gånger så att luften kommer ut via oljekanalerna.
3. Stäng av ventilen genom att vrida handtaget medurs och pumpa handtaget.
4. Om armen stiger är apparaten färdig att användas. Om den inte stiger, ska du pumpa på nytt.

Kontrollera domkraften

Kontrollera domkraftens skick innan varje användning. Se till att det inte finns oljeläckor, brott, sprickor eller deformationer på domkraften. Kontrollera även att inga delar sitter löst eller saknas. Kontrollera alla funktioner som påverkar en säker användning av domkraften. En fackman bör kontrollera domkraften om den har blivit utsatt för stötar eller för hög belastning. Använd inte en skadad domkraft. Endast en fackman får reparera domkraften. Vi rekommenderar att en fackman kontrollerar apparaten en gång per år.

ANVÄNDNING

Viktigt!

Kontrollera de rätta lyftpunkterna i fordonets manual före lyftförsöket.

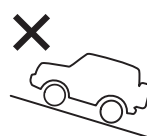
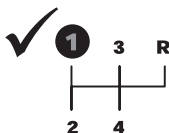

LYFT AV LAST

1. Lägg fordonets växel i parkeringsläge och dra åt parkeringsbromsen. Se till att hjulen är fastkilade och fordonet inte kan röra sig.
2. Stäng av avlastningsventilen genom att vrida handtaget medurs tills gängorna tar kraftigt emot.
3. Ställ domkraften under lasten så att den inte slinter. Placera domkraftens lyftplatta i mitten av fordonets lyftpunkt.
4. Lyft domkraften tills sadeln träffar lasten. Se till att domkraften är jämnt belastad.
5. Hög lasten till önskad höjd.
6. Ställ lämpliga stöd under bilen. Vi rekommenderar att du använder pallbockar. **GÅ INTE UNDER FORDONET INNAN STÖDEN ÄR PÅ PLATS.** Ställ stöden på de platser som fordonstillverkaren rekommenderar.

SÄNKNING AV LAST

1. När fordonet har reparerats, ska du lyfta fordonet så mycket att du kan ta bort stöden. Sänk fordonet långsamt.
2. Öppna avlastningsventilen genom att SAKTA vrida handtaget moturs. När ventilen har öppnats sänks sadeln och lasten ner. Sänk fordonet långsamt ned.
3. När du har tagit bort domkraften under lasten, ska du trycka ned sadeln så att armen inte rostar eller blir smutsig.



VARNING!



Se till att inte ha några kroppsdelar nära domkraftens gångjärnsmekanism.

Viktigt!

När du använder domkraften bör du se till att domkraften och lasten hela tiden är inom synhåll. Håll telefonen i närheten i händelse av en olycka och kalla vid behov på hjälp. Det allmänna nödnumret är 112.

Om domkraften låser sig bör lasten stödas med pallbockar. Använd en annan domkraft till att sänka lasten.

ANVÄNDARENS ANSVAR

Användaren bör förstå apparatens möjligheter och begränsningar. Alla personer som deltar i lyftet bör vara sakkunniga och ansvarsfulla för att kunna använda apparaten på ett säkert sätt. Användarna ska förstå alla varningar. Spara anvisningarna för framtida behov. Alla varningsdekaleringar ska hållas på plats och i skick.



VARNING



1. Läs alla anvisningar och varningar innan du använder domkraften.
2. Överbelasta inte domkraften.
3. Domkraften får användas endast på hårda och stabila underlag.
4. Använd inte domkraften på ett lutande underlag.
5. Den här domkraften får användas endast för lyft. Lasten ska omedelbart stödjas upp.
6. Domkraften får inte användas till att lyfta personer. Använd inte domkraften om det finns människor inne i eller i omedelbar närhet av fordonet.
7. Flytta inte på fordonet medan det är upplyft.
8. Lyft fordonet endast vid de rekommenderade lyftpunkterna.
9. Vissa fordon kräver att man använder adaptrar vid lyft.
10. Ställ inte in tryckventilen själv och modifiera inte domkraften.
11. Dessa anvisningar bör följas!

SÄKERHETSANVISNINGAR FÖR ATT UNDVIKA SKADOR

- Använd domkraften endast för lyft.
- Stöd fordonet med lämpliga stöd.

UNDERHÅLL

TILLSÄTTNING AV OLJA

Sänk ner sadeln och ställ domkraften på ett jämnt underlag. Lossa påfyllningskorken. Tillsätt olja upp till påfyllningshålets nedre kant. Lägg tillbaka påfyllningskorken.

VIKTIGT!

Använd endast högklassig hydraulolja. Använd inte andra vätskor.

SMÖRJNING

Alla rörliga delar och leder skall smörjas regelbundet. Smörj lyftarmens länkar samt däck.

RENGÖRING

Rengör domkraften med mild tvällösning (t.ex. bilschampo) och en mjuk borste. Tvätta aldrig domkraften med högtryckstvätt. Torka av domkraften med en torr trasa eller tygbit. Noggrann torkning skyddar domkraftens färgytter. Använd inte kemiska, alkaliska, slipande eller några andra starka rengöringsmedel. De kan skada domkraftens yta.

FÖRVARING

Förvara domkraften i ett torrt utrymme. Den ska stå i vågrätt läge, och lyftskafet och pumphandtaget ska vara nedfällida.

FELSÖKNING

PROBLEM	MÖJLIGA ORSAKER	LÖSNING
Domkraften lyfter inte lasten	Tryckavlastningsventilen är öppen eller inte ordentligt fastsatt Den upplyfta lasten väger för mycket	Se till att tryckavlastningsventilen är ordentligt fastsatt Lyft endast laster med tillåten vikt
Domkraften håller inte lasten uppe	Tryckavlastningsventilen är inte ordentligt stängd Den upplyfta lasten väger för mycket Den hydrauliska komponenten fungerar inte	Se till att tryckavlastningsventilen är ordentligt fastsatt Lyft endast laster med tillåten vikt
Domkraften går inte att sänka ned efter att lasten tagits bort	Rörliga delar har fastnat Returfjädersystemet har gått sönder eller fastnat	Rengör och smörj de rörliga delarna Byt ut trasiga delar mot nya
Lyftkapaciteten är för svag	För lite olja Luft i systemet	Tillsätt olja Töm luften
Domkraften lyfter inte till sin fulla lyfthöjd	För lite olja	Tillsätt olja

KASSERING AV DOMKRAFTEN

Töm oljan och kassera den i enlighet med miljöbestämmelserna. Efter detta kan domkraften föras till metallåtervinning.

GARANTI

- Denna produkt är avsedd endast för privatbruk.
- Om det är något fel på produkten, ta kontakt med affären som sålt produkten. Visa upp inköpskvittot på produkten.
- Produktens garanti gäller i 12 månader från inköpsdatumet.
- Garantin täcker inte normalt slitage.
- Garantin täcker inte skador som orsakats av felaktig eller oförsiktig användning eller förvaring.
- Garantin täcker inte skador som orsakats av yttre faktorer (t.ex. åska eller översvämning).
- Garantin upphör om produkten har modifierats.
- Under giltighetstiden för garantin ska produkten i första hand repareras eller ersättas av en ny produkt.
- Garantin gäller inom EU.

PARTS OF THE JACK

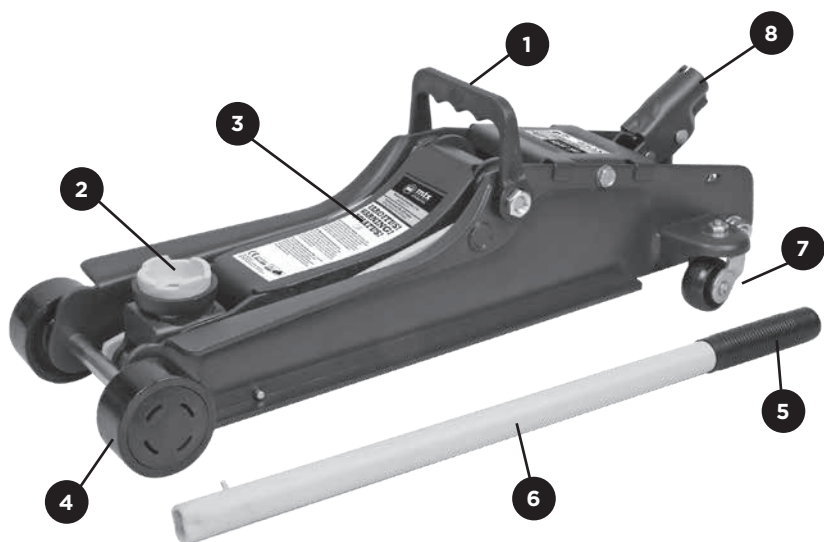

- 1. Carrying handle
- 2. Saddle
- 3. Lifting arm
- 4. Front wheels
- 5. Handle grip
- 6. Handle
- 7. Back wheels
- 8. Handle socket

TECHNICAL DATA

Max. rated load	2 000 kg
Min. height	85 mm
Max. height	375 mm

INSTRUCTIONS FOR USE

THESE INSTRUCTIONS FOR USE INCLUDE IMPORTANT SAFETY INFORMATION. READ THE INSTRUCTIONS CAREFULLY PRIOR TO USE AND STORE THE INSTRUCTIONS FOR LATER.

Floor jack 2 t is a manual floor jack meant only for lifting vehicles with the maximum weight stated on the floor jack product label. The jack cannot be used to support the load lifted; the vehicle must be supported with suitable supports.

Prior to use

The hydraulic system may have some leftover air in it after transport. To empty such air:

1. Open the release valve by turning the handle counterclockwise.
2. Pump the handle fast a few times. This removes air from the oil channels.
3. Close the valve by turning the handle clockwise and pumping the handle.
4. If the arm lifts, the equipment is ready for use. If the arm does not lift, repeat the procedure.

Inspection

Inspect the general condition of the floor jack prior to each use. Check for oil leaks, cracks, fractures, or bent, loose or missing parts. Check also all functions that have to do with the secure use of the floor jack. A professional must inspect the device if it has been subjected to loads that are too heavy or if the jack has been impacted. Do not use the equipment if it is damaged. Only a professional can repair the equipment. We recommend that a professional inspects the equipment once a year.

USE

Important!

Before trying to lift a vehicle, make sure you are lifting from the lifting points recommended by the vehicle's manual.

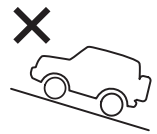
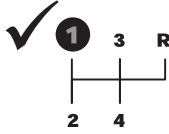

LIFTING A LOAD

1. Place the vehicle in park, with the emergency brake on and wheels securely chocked to prevent inadvertent vehicle movement.
2. Locate and close the release valve by turning handle clockwise until firm resistance is felt to further thread engagement.
3. Set the jack under the load in such a way that it cannot slip or slide. Place the jack's lifting plate in the middle of the vehicle's lifting point.
4. Pump the jack until the saddle hits the load and ensure good positioning.
5. Lift the load to desired height.
6. Place suitable supports under the vehicle. It is recommended to use jack stands. **DO NOT GO UNDER THE VEHICLE UNTIL THE SUPPORTS HAVE BEEN PLACED.** Place the supports on the spots recommended by the manufacturer.

LOWERING A LOAD

1. When the vehicle is repaired, lift the vehicle enough to remove the supports and lower it again slowly.
2. Turn the handle VERY SLOWLY counterclockwise. When the valve is opened, the saddle and the load will lower. Lower the vehicle slowly.
3. After removing the jack from under the load, push the saddle down to reduce arm exposure to rust and contamination.



WARNING!



Keep your arms and legs away from the jack's hinge mechanism.

Important!

When you use the jack, ensure that you can see it and the load at all times. Keep a phone close in case of emergencies and call for help if necessary. The European emergency call number is 112.

If the jack gets stuck while loaded, support the load with jack stands. Use another jack to lower the load.

RESPONSIBILITIES OF THE USER

The user must understand the possibilities and restrictions of the equipment. Everyone involved in the lifting must be professional and responsible enough to use the equipment in a safe way. All the warnings must be understood. The instructions should be stored for later use. All the warning labels must be correctly situated and in good condition.



WARNING



1. Read all instructions and warnings prior to use.
2. Do not overload the jack.
3. The equipment can only be used on a hard and stable surface.
4. Do not use the equipment on a sloping surface.
5. This equipment is meant only for lifting. The load must be supported immediately.
6. Do not use the jack for lifting of persons. Do not use the jack with people inside or leaning against the vehicle.
7. Do not move the vehicle while it is lifted.
8. Only lift from the recommended lifting points.
9. In some vehicles, adapters must be used prior to lifting.
10. Do not adjust the pressure valve yourself or make any modifications on the jack.
11. The instructions must be complied with!

FOR YOUR SAFETY AND TO AVOID ACCIDENTS

- Use only for lifting.
- Support the vehicle with supports.

MAINTENANCE

ADDING OIL

Lower the saddle and put the equipment on a flat surface. Remove the fill hole cap. Add oil up to the level of the fill hole's lower edge. Replace the fill hole cap.

IMPORTANT!

Only use quality hydraulic oil. Do not use other liquids.

LUBRICATION

All the moving parts and joints must be lubricated on a regular basis. Lubricate the lifting arm links and wheels.

CLEANING

Normal cleaning with mild soap (such as car shampoo) and a soft brush. A thorough drying protects the painted surfaces of the floor jack. Never clean the jack with a high-pressure hose. Clean the jack with a dry rag or cloth. Do not use chemical, alkaline, abrasive or other aggressive cleaners, as these will harm the surfaces

STORAGE

The floor jack must always be stored in a dry space, in a horizontal position, and with the lifting arm and pumping handle lowered

TROUBLE SHOOTING

SYMPTOM	POSSIBLE CAUSES	SOLUTION
Jack does not lift the load	Release valve is open or not tightly closed Overload condition	Ensure release valve is tightly closed Remedy overload condition
Jack does not hold the load up	Release valve not tightly closed Overload condition Hydraulic unit malfunction	Ensure release valve is tightly closed Remedy overload condition
Jack will not lower after unloading	Linkages binding Return spring broken or stuck	Clean and lubricate moving parts Replace broken parts
Poor lift performance	Not enough oil Air in the system	Add oil Remove air
Will not lift to full extension	Not enough oil	Add oil

DISCARDING AND DISPOSING OF THE JACK

Let the oil out and dispose of it according to environmental safety regulations. After this the jack itself can be recycled as a metal item.

WARRANTY

- The product warranty is valid for 12 months forward from the day the product is bought.
- The warranty does not cover normal wear and tear.
- The warranty does not cover damage caused by careless use or storage or acting contrary to the instructions.
- The warranty does not cover damage caused by an external factor (e.g. thunder or floods).
- The warranty ends if the product is modified in any way.
- During the validity of the warranty, the primary aim is to repair the product or replace it with a new one.
- The warranty is valid in the EU area.

TUNGRAUA OSAD

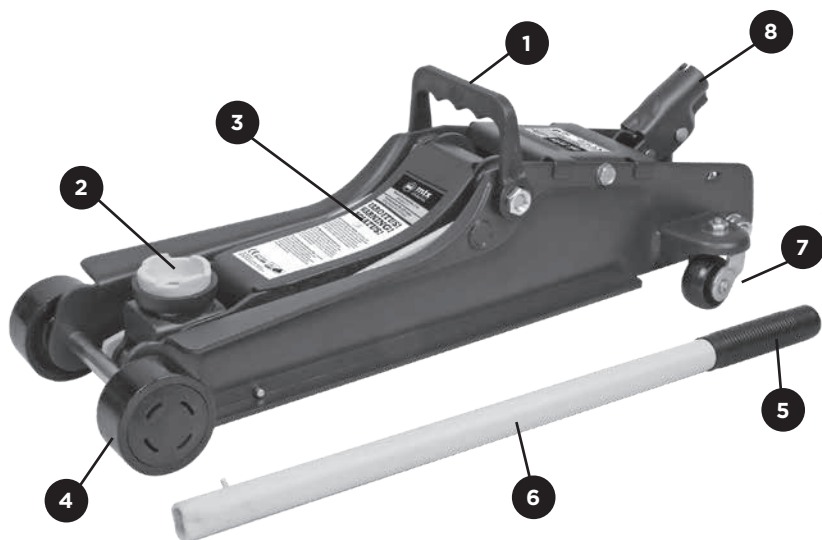

1. Kandekäepide
2. Sadul
3. Tõstevars
4. Esirattad
5. Haardekoht
6. Käepide
7. Tagarattad
8. Käepideme liitmik

TEHNILISED ANDMED

Suurim lubatud koormus	2000 kg
Miinumukõrgus	85 mm
Maksimumkõrgus	375 mm

KASUTUSJUHEND

SEE KASUTUSJUHEND SISALDAB OLULIST OHUTUSALAST TEAVET. SEADME KASUTUSELEVÕTU EEL LOE KASUTUSJUHEND HOOLIKALT LÄBI JA HOIA SEE ALLES.

2 t tungraud on käsitsi kasutatav seade, mis on mõeldud vaid tooteetiketile kirja pandud maksimumkaalule vastava sõiduki tõstmiseks. Tungrauda ei saa kasutada ülestõstetud koorma toetamiseks, vaid sõiduk tuleb toetada selleks eesmärgiks mõeldud tugedega.

Enne kasutama hakkamist

Hüdraulikasüsteemi võib transportimise ajaks jääda õhku. Tühjenda seade järgmisel viisil:

1. Ava vabastusventiil, keerates käepidet vastupäeva.
2. Pumpa käepideme abil paar korda kiirelt, et õhk väljuks õlikanalitest.
3. Sulge ventiil, keerates käepidet päripäeva ja pumbates käepideme abil.
4. Kui vars tõuseb, on seade kasutusvalmis. Kui see ei tõuse, siis pumpa uuesti.

Tungraua kontrollimine

Kontrolli tungraua üldist seisukorda enne iga kasutuskorda. Kontrolli, kas tungraua ei ole õlilekkeid, murdeid, pragusid või deformatsioone. Kontrolli ka, kas pole lödvenenud või puuduvad detaile. Kontrolli kõiki funktsioone, mis mõjutavad tungraua turvalist kasutamist. Kui seade on saanud lööke või liiga suure koormuse, peab pädev spetsialist selle kasutuselevõtu eel üle vaatama. Ära kasuta vigastatud seadet. Vigastatud seadet tohib remontida vaid pädev spetsialist. On soovitatav, et pädev spetsialist kontrolliks tungraua seisukorda kord aastas.

KASUTAMINE

Tähtis!

Enne sõiduki tõstmist kontrolli selle käsiraamatust, kus asub õige tõstekohat.

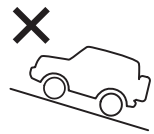
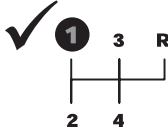

KOORMA TÕSTMINE

1. Lükka sõidukil sisse parkimiskäik ja tõmba käsipidur peale. Veendu, et ratastel on tõkiskingad ja sõiduk ei pääse liikuma.
2. Sulge vabastusventiil, keerates käepidet päripäeva nii kaua, kuni keere haakub tugevalt.
3. Aseta tungraud koorma alla nii, et koorem ei saa nihkuda ega libiseda. Aseta tungraua sadul sõiduki tõstekoha keskele.
4. Tõsta tungrauda, kuni sadul kontakteerub koormaga. Veendu, et koorem on paigutatud ühtlaselt.
5. Tõsta koorem soovitud kõrgusele.
6. Pane sõiduki alla sobivad toed. Soovitame kasutada autopukke. **ÄRA MINE SÕIDUKI ALLA ENNE, KUI OLED TOED PAIGALDANUD.** Paiguta toed sõidukitootja poolt soovitatud kohtadesse.

KOORMA LANGETAMINE

1. Kui remont on lõpetatud, tõsta sõidukit nii palju, et saad eemaldada toed. Langeta sõiduk aeglaselt alla.
2. Ava vabastusventiil, keerates käepidet AEGLASELT vastupäeva. Kui ventiil on avatud, laskuvad sadul ja koorem alla. Langeta sõiduk aeglaselt alla.
3. Kui tungraud on võetud koorma alt ära, siis vajuta sadul alla, et vars ei hakkaks roostetama ja ei määrduks.



HOIATUS!



Hoia kehaosad tungraua tõstemehhanismist eemale.

Tähtis!

Veendu tungrauda kasutades, et nii tungraud kui ka koorem on kogu aeg nähtaval. Hoia telefoni lähedal, et saaksid õnnetusjuhtumi korral abi kohale kutsuda. Hädaabinumber on 112.

Kui koormatud tungraud kiilub kinni, siis toesta koormat pukkidega. Kasuta koorma langetamiseks teist tungrauda.

KASUTAJA VASTUTUS

Kasutaja peab aru saama seadme võimalustest ja piirangutest. Kõik tõsteprotsessis osalejad peavad olema professionaalsed ja vastutustundlikud, et nad suudaksid kasutada seadet turvalisel viisil. Kasutajad peavad aru saama kõigist hoiatustest. Säilita kasutusjuhend hilisema tarbe jaoks alles. Hoiatuskleebiseid ei tohi eemaldada ja need peavad olema heas seisukorras.



HOIATUS!



1. Enne kasutuselevõttu loe läbi kõik juhised ja hoiatused.
2. Ära koorma tungrauda üle.
3. Tungrauda tohib kasutada vaid tugeval ja stabiilsel pinnal.
4. Ära kasuta tungrauda kaldpinnal.
5. Seda tungrauda tohib kasutada ainult tõstmiseks. Koormat tuleb kohe toetada.
6. Ära kasuta tungrauda inimeste tõstmiseks. Ära kasuta tungrauda siis, kui sõiduki sees või selle vahetus läheduses on inimesi.
7. Ära teisalda sõidukit, mis asub tõstetuna tungraual.
8. Tõsta sõidukit vaid soovitatud tõstekohtadest.
9. Mõne sõiduki puhul tuleb tõstmise eel võtta kasutusele adapterid.
10. Ära reguleeri ise tungraua rõhuventiili ega tee tungrauale mingisuguseid muutusi.
11. Neist juhistest tuleb kinni pidada.

OHUTUSNÕUDED ÕNNETUSJUHTUMITE VÄLTIMISEKS

- Kasuta tungrauda vaid tõstmiseks.
- Toesta sõidukit tugedega.

HOOLDUS

ÕLI LISAMINE

Langeta sadul alla ja asetage seade siledale pinnale. Eemalda täitekork. Lisa õli kuni täiteava alaservani. Aseta kork tagasi.

TÄHTIS!

Kasuta vaid kvaliteetset hüdraulikaõli. Ära kasuta muid vedelikke.

ÕLITAMINE

Kõiki liikuvaid osi ja liigendeid tuleb regulaarselt määrada. Määri tõstevarre liigendeid ja rõngaid.

PUHASTAMINE

Puhasta tungrauda nõrga seebilahuse (nt autošampooni) ja pehme harjaga. Ära mitte kunagi puhasta tungrauda survepesuriga. Kuivata tungrauda kuiva lapi või rätikuga. Hoolikas kuivatamine kaitseb tungraua värvitud pindu. Ära kasuta keemilisi, leeliselisi ja abrasiivseid puhastusvahendeid või muid intensiivpesuvahendeid. Need võivad tungraua pinda kahjustada.

HOIUSTAMINE

Garaažitungrauda tuleb hoiustada kuivas ruumis. See peab asetsema rõhtsalt, tõstevars ja pumpamishoob all.

VEAOTSING

PROBLEEM	VÕIMALIK PÕHJUS	LAHENDUS
Tungraud ei tõsta koormat.	Vabastusventiil on lahti või ei ole korralikult kinni Tõstetava koorma kaal on liiga suur	Veendu, et vabastusventiil on täielikult suletud Tõsta vaid lubatud kaaluga koormat
Tungraud ei hoia koormat üleval	Vabastusventiil ei ole korralikult kinni Tõstetava koorma kaal on liiga suur Hüdrauline osa ei toimi	Veendu, et vabastusventiil on täielikult kinni Tõsta vaid lubatud kaaluga koormat
Tungrauda ei saa koorma eemaldamise järel enam langetada	Liikuvad detailid on kinni kiilunud Tagastusvedru on katki või kiilunud kinni	Puhasta ja määri liikuvaid detaile Vaheta katkised detailid uute vastu välja
Tõstevõime on liiga nõrk	Õli on liiga vähe Süsteemis on õhku	Lisa õli Väljuta süsteemist õhk
Tungraud ei tõsta täiskõrguseni	Õli on liiga vähe	Lisa õli

TUNGRAUA UTILISEERIMINE

Lase seadmest õli välja ja utiliseeri see keskkonnakaitse nõudmistele vastavalt. Seejärel võid tungraua viia metallijäätmete taaskasutuspunkti.

GARANTII

- Antud toode on mõeldud vaid kodukasutuseks.
- Kui tootel ilmneb probleeme, võta ühendust sulle toote müünud kauplusega. Esita toote ostu tõendav dokument.
- Toote garantii kehtib 12 kuud alates ostukuupäevast.
- Garantii alla ei käi normaalne kulumine.
- Garantii ei kata kahjustusi, mis on tingitud toote nõuetevastasest või hoolimatust kasutamisest ning hoiustamisest.
- Garantii ei kata ka välisest tegurist (nt äiksest või üleujutusest) tingitud kahjustusi.
- Garantii kaotab kehtivuse, kui toodet on modifitseeritud.
- Garantii kehtivuse ajal üritatakse toodet esmajärjekorras remontida või uue toote vastu välja vahetada.
- Garantii kehtib vaid Euroopa Liidu riikides.

ЧАСТИ ДОМКРАТА

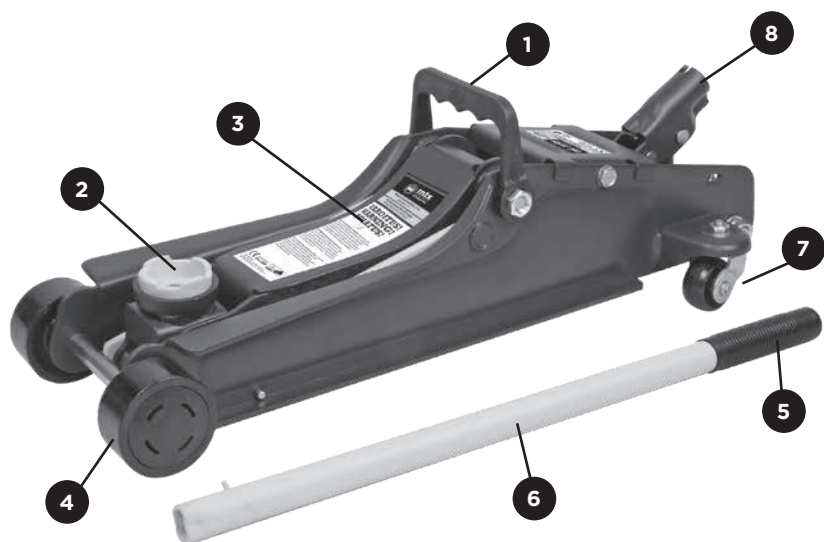

1. Ручка для переноски
2. Пята
3. Подъемный рычаг
4. Передние колеса
5. Насадка
6. Рукоять
7. Задние колеса
8. Гнездо рукояти

ТЕХНИЧЕСКИЕ ХАРАКТЕРИСТИКИ

Максимально допустимая нагрузка.....	2 000 кг
Минимальный подъем.....	85 мм
Максимальный подъем.....	375 мм

РУКОВОДСТВО ПО ЭКСПЛУАТАЦИИ

ДАННОЕ РУКОВОДСТВО СОДЕРЖИТ ВАЖНУЮ ИНФОРМАЦИЮ ПО ТЕХНИКЕ БЕЗОПАСНОСТИ. ВНИМАТЕЛЬНО ПРОЧИТИТЕ РУКОВОДСТВО ДО ИСПОЛЬЗОВАНИЯ ДОМКРАТА И СОХРАНИТЕ ЕГО.

Низкопрофильный домкрат с ручным приводом и грузоподъемностью 2 т предназначен только для подъема транспортного средства, максимально допустимая масса которого указана на этикетке изделия. Домкрат запрещается использовать для поддержки груза. Поднятое транспортное средство необходимо фиксировать страховочными подставками.

До использования

Во время транспортировки в гидравлическую систему домкрата может попасть воздух. Для его удаления необходимо выполнить следующие действия:

1. Откройте выпускной клапан, повернув рукоять против часовой стрелки.
2. Сделайте несколько энергичных качающих движений рукояткой. Это удалит воздух из масляных каналов.
3. Закройте клапан, повернув рукоятку по часовой стрелке и сделав несколько качающих движений.
4. Подъем подъемного рычага свидетельствует о готовности домкрата к работе. Если подъемный рычаг не поднимается, повторите процедуру.

Проверка домкрата

Проверяйте общее состояние домкрата перед каждым использованием.

Внимательно осмотрите его на предмет наличия подтеков масла, надломов, трещин или погнутых деталей, а также на отсутствие ослабевших и недостающих деталей. Проверьте функционирование всех частей, влияющих на безопасную работу домкрата. Если домкрат был подвержен слишком большим нагрузкам или ударам, то до использования его должен проверить квалифицированный специалист. Не пользуйтесь поврежденным устройством. Ремонтные работы должен выполнять только квалифицированный специалист. Рекомендуем производить техническое обслуживание устройства у квалифицированного специалиста не менее одного раза в год.

ИСПОЛЬЗОВАНИЕ

Важно!

До подъема транспортного средства проверьте расположение опорных точек для домкрата в руководстве по эксплуатации автомобиля.

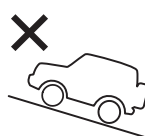
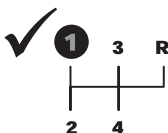

ПОДЪЕМ ГРУЗА

1. Установите рычаг переключения передач транспортного средства в положение для стоянки и включите ручной тормоз. Проверьте, что колеса зафиксированы упорами во избежание перемещения транспортного средства.
2. Закройте выпускной клапан домкрата, повернув рукоять по часовой стрелке до упора.
3. Поместите домкрат под груз так, чтобы он не мог съехать. Установите пяту домкрата в центр опорной точки, предназначенной для подъема транспортного средства.
4. Поднимайте подъемный рычаг домкрата, пока пята не коснется груза. Проверьте равномерное расположение груза на домкрате.
5. Поднимите груз на необходимую высоту.
6. Установите под автомобилем подходящие опоры. Мы рекомендуем использовать автомобильные страховочные подставки. **НИКОГДА НЕ РАБОТАЙТЕ ПОД ТРАНСПОРТНЫМ СРЕДСТВОМ, ПОКА ОНО НЕ ЗАФИКСИРОВАНО СТРАХОВОЧНЫМИ ПОДСТАВКАМИ.** Установите подставки в точках, рекомендованных производителем автомобиля.

ОПУСКАНИЕ ГРУЗА

1. После завершения ремонта сначала приподнимите транспортное средство для удаления страховочных подставок, а затем медленно опустите.
2. Откройте выпускной клапан, МЕДЛЕННО поворачивая рукоять против часовой стрелки. После открытия клапана пята и груз начнут опускаться вниз. Медленно опустите транспортное средство.
3. После того как домкрат будет извлечен из-под груза, нажмите на пята и опустите рычаг вниз с целью предупреждения возникновения ржавчины или загрязнения.



ПРЕДУПРЕЖДЕНИЕ



Держите руки и ноги в стороне от механизма подъемного рычага.

Важно!

Во время использования домкрата следите, чтобы домкрат и груз всегда находились в поле зрения. Держите под рукой телефон на случай аварии и при необходимости звоните для вызова помощи. Номер телефона экстренной службы: 112.

При проявлении неполадок, связанных с невозможностью опускания груза, установите под грузом страховочные подставки. Для опускания груза используйте второй домкрат.

ОТВЕТСТВЕННОСТЬ ПОЛЬЗОВАТЕЛЯ

Пользователь должен понимать возможности и ограничения устройства. Все лица, пользующиеся домкратом, должны обладать соответствующими знаниями и умениями и осознавать свою ответственность, связанную с безопасным использованием домкрата. Пользователи должны понимать все предупреждения. Сохраните руководство для дальнейшего использования. Все предупреждающие наклейки должны находиться на своих местах и быть в хорошем состоянии.



ПРЕДУПРЕЖДЕНИЕ



1. Перед использованием домкрата прочтите все руководство и предупреждения.
2. Не перегружайте домкрат.
3. Домкрат можно использовать только на твердой и ровной поверхности.
4. Не используйте домкрат на наклонной поверхности.
5. Данный домкрат можно использовать только для подъема груза. После подъема груза необходимо немедленно зафиксировать страховочными подставками.
6. Не используйте домкрат для подъема людей. Не используйте домкрат, если в транспортном средстве или в непосредственной близости от него находятся люди.
7. Не передвигайте транспортное средство, поднятое с помощью домкрата.
8. Для подъема транспортного средства используйте опорные точки, указанные производителем транспортного средства.
9. Для подъема отдельных транспортных средств требуется применение переходника.
10. Не регулируйте самостоятельно нагнетательный клапан и не вносите изменения в конструкцию домкрата.
11. Соблюдайте данные инструкции!

МЕРЫ БЕЗОПАСНОСТИ ПО ПРЕДУПРЕЖДЕНИЮ НЕСЧАСТНЫХ СЛУЧАЕВ

- Используйте домкрат только для подъема груза.
- Фиксируйте поднятое транспортное средство страховочными подставками.

ОБСЛУЖИВАНИЕ

ДОБАВЛЕНИЕ МАСЛА

Опустите пята вниз и установите устройство на ровную поверхность. Снимите крышку масляного резервуара. Заполните резервуар маслом до нижнего края маслозаливного отверстия и закройте крышку.

ВАЖНО!

Используйте только качественное гидравлическое масло. Не применяйте другие жидкости.

СМАЗЫВАНИЕ

Для обеспечения хорошей работы домкрата необходимо регулярно смазывать все подвижные части и шарниры. Смазывайте соединительные элементы подъемного рычага, а также колеса.

ОЧИСТКА

Очищайте поверхность домкрата слабым мыльным раствором (напр., автошампунем) и мягкой щеткой. Никогда не используйте аппарат высокого давления для очистки домкрата. Вытирайте домкрат насухо сухой тряпкой или тканью. Тщательное удаление воды защищает окрашенную поверхность домкрата. Не используйте химические, щелочные, абразивные и другие агрессивные чистящие средства. Они могут повредить поверхность домкрата.

ХРАНЕНИЕ

Домкрат должен храниться в сухом помещении в горизонтальном положении. Подъемный рычаг и качающую рукоять необходимо держать в крайнем нижнем положении.

ПОИСК НЕИСПРАВНОСТЕЙ

ПРОБЛЕМА	ВОЗМОЖНЫЕ ПРИЧИНЫ	РЕШЕНИЕ
Домкрат не поднимает груз	Выпускной клапан открыт или неполностью закрыт Вес поднимаемого груза слишком велик	Проверьте, что выпускной клапан полностью закрыт Поднимайте груз, не превышающий максимально допустимой нагрузки
Домкрат не держит груз в верхнем положении	Выпускной клапан открыт или неполностью закрыт Вес поднимаемого груза слишком велик Не работает гидравлическая система	Проверьте, что выпускной клапан полностью закрыт Поднимайте груз, не превышающий максимально допустимой нагрузки
Домкрат не опускается после снятия груза	Заклиненны подвижные части Повреждена или заклиненавозвратная пружина	Очистите и смажьте подвижные части Замените поврежденные детали новыми
Слабая подъемная способность	Недостаточное количество масла	Добавьте масло в резервуар Удалите воздух из системы
Домкрат не поднимает груз на максимальную высоту	Недостаточное количество масла	Добавьте масло в резервуар

УТИЛИЗАЦИЯ ДОМКРАТА

Спустите масло из масляного резервуара и утилизируйте его с соблюдением предписаний по защите окружающей среды. После этого домкрат можно сдать в пункт приема металла.

ГАРАНТИЯ

- Данное изделие предназначено для личного использования.
- При обнаружении проблем в работе изделия обратитесь в магазин его приобретения. Предъявите документ, подтверждающий факт покупки изделия.
- На изделие предоставляется гарантия сроком на 12 месяцев со дня покупки.
- Гарантия не распространяется на естественный износ.
- Гарантия не распространяется на повреждения, возникшие в результате несоблюдения инструкций, небрежного использования или неверного хранения изделия.
- Гарантия не распространяется на повреждения, причиненные внешними факторами (напр., грозой или наводнением).
- Любая модификация изделия ведет к аннулированию гарантии.
- В период действия гарантийного срока в первую очередь предоставляется услуга по ремонту изделия или производится замена изделия новым.
- Гарантия действует на территории ЕС.

EU-vaatimustenmukaisuusvakuutus/EU-försäkran om överensstämmelse/EU Declaration of Conformity

1. Tuotteen tunnistenumero/Produktmodell/Product model: 80-12962 MTX Automotive hallitunki 2000 kg, matala
2. Valmistajan tai sen valtuutetun edustajan nimi ja osoite/ Namn på och adress till tillverkaren eller dennes representant/Name and address of the manufacturer or his authorised representative:

Broman Logistics Oy
PL169
80101 JOENSUU
+358 30 621 10000

3. Tämä vaatimustenmukaisuusvakuutus on annettu valmistajan yksinomaisella vastuulla/ Denna försäkran om överensstämmelse utfärdas på tillverkarens eget ansvar/This declaration of conformity is issued under the sole responsibility of the manufacturer.
4. Vakuutuksen kohde/ Föremål för försäkran/Object of the declaration:

Tuote/Typ av utrustning/Equipment: Hallitunki 2000 kg, matala
Tuotemerkki/Varumärke/Brand name: MTX Automotive
Malli tai tyyppi/Typbeteckning/Model or type: 80-12962 / TH22502
5. Edellä kuvattu vakuutuksen kohde on asiaa koskevan unionin yhdenmukaistamislainsäädännön vaatimusten mukainen/ Föremålet för försäkran ovan överensstämmer med den relevanta harmoniserade unionslagstiftningen/ The object of the declaration described above is in conformity with the relevant Union harmonization legislation:

Directive 2006/42/EC Machinery

6. Viittaus niihin asiaankuuluviin yhdenmukaistettuihin standardeihin, joita on käytetty, tai viittaus muihin teknisiin eritelmiin, joiden perusteella vaatimustenmukaisuusvakuutus on annettu/ Hänvisningar till de relevanta harmoniserade standarder som använts eller hänvisningar till de andra tekniska specifikationer enligt vilka överensstämmelsen försäkras/ References to the relevant harmonised standards used or references to the other technical specifications in relation to which conformity is declared:

CEN: EN1494:2000+A1
Safety and health: AFPS GS 2014:01

7. Allekirjoittaja/Undertecknat för/Signed for and on behalf of:

8.10.2021

Authorised representative: Broman Group Oy



Karri Flemming, Deputy Purchasing Director

80-12962

Manufactured for Broman Logistics Oy
Kallionpontie 3, 05620 Hyvinkää, Finland
Tel. +358 30 62120